

X. TX Logistik

VERBALE DI FEEDBACK
TAVOLO TECNICO DI ASCOLTO DI CUI AL PAR. 2.6 DEL PIR 2023
09/11/2023

In data 09/11/2023, in videoconferenza si svolge l'incontro tra la società **Rete Ferroviaria Italiana S.p.A.** (di seguito: RFI), **Ministero delle Infrastrutture e dei Trasporti** (di seguito: MIT) e **TX Logistik** (di seguito: TX Logistik), come da nota di convocazione di RFI (prot. RFI.DSP\PEC\P\2023\0000241).

L'incontro ha inizio alle ore 15.00.

Per RFI, sono presenti:

- Toti Massimiliano;
- La Rocca Federica;
- Manconi Annachiara
- Cesare Francesca;
- Olivieri Alberto;
- Giachi Alessandro;
- Prete Michele;
- Ciarmiello Alberta;
- Gerace Aurelio.
- Cioccolini Vittorio

Per TX Logistik, sono presenti:

- Galasso Claudio;
- Manzani Giacomo;
- Bucciero Antimo.

Per MIT, è presente:

- Macioci Claudio – Assistente Geometra Div.2 Infrastrutture Ferroviarie Contratto di Programma.

Allegati n. 1

Il “tavolo tecnico di ascolto e di raccolta delle richieste di miglioramento, efficientamento e sviluppo dell’infrastruttura”, previsto nella sezione 2.6 del PIR 2023 e convocato con cadenza annuale, è stato istituito per creare un confronto continuo tra RFI, la Direzione Generale per il Trasporto e le Infrastrutture ferroviarie del Ministero delle Infrastrutture e dei Trasporti (di seguito: MIT) e gli “Stakeholder” (Imprese ferroviarie titolari di licenza, Regioni e Province Autonome, Soggetti titolari di Accordo Quadro) al fine di efficientare le scelte nell’avvio degli investimenti e generare una pianificazione sinergica delle rispettive attività di competenza.

Con nota prot. RFI-NEMI.DCO/PEC/P/2023/0000817 del 24 aprile 2023, RFI ha invitato gli Stakeholder ad avanzare le richieste di miglioramento, efficientamento e sviluppo dell'infrastruttura attraverso la compilazione di uno specifico format.

Obiettivo del presente incontro è comunicare l'esito delle valutazioni preliminari svolte da RFI in merito alle esigenze trasmesse da TX Logistik mediante piattaforma Sharepoint e rappresentare la necessità di reperire eventuali ulteriori informazioni fondamentali per proseguire i successivi approfondimenti.

RFI introduce l'incontro comunicando che sono pervenute n. **420 proposte** da parte di **24 Stakeholder**.

RFI ha provveduto ad analizzare ciascuna proposta classificandola in base alla **tipologia di intervento**:

- **Servizi:** intervento dedicato allo sviluppo dei servizi erogati sulla base di quanto stabilito nel capitolo 5 del Prospetto Informativo Rete (ad es. binari di sosta, platee di lavaggio, aree di sosta dove effettuare scarico reflui)
- **Sviluppo:** inteso come intervento di efficientamento nonché upgrade dell'Infrastruttura Ferroviaria Nazionale (ad. es. interventi di velocizzazione degli impianti, realizzazione binari di incrocio/precedenza, soppressione PL, innalzamento marciapiedi)
- **Esercizio:** inteso come miglioramento dell'esercizio ferroviario in termini di regolarità e puntualità (ad es. interventi di abbattimenti codice, potenziamento dell'informazione al pubblico, attrezzaggio SCMT)
- **Grande opera:** inteso come intervento di potenziamento dell'Infrastruttura Ferroviaria Nazionale (ad es. interventi di quadruplicamento, nuove linee, elettrificazione linee)

A ciascuna proposta RFI ha assegnato una prima valutazione riconducibile alle seguenti casistiche:

- **Non recepibile:** richieste non accolte per vincoli normativi/tecnici, fuori contesto o perché formulate in modo generico.
- **Oggetto di approfondimento:** richieste risultate meritevoli di approfondimenti tecnici per le quali è in corso la verifica da parte di RFI. Qualora tali richieste verranno accolte, potranno essere inserite nei piani di sviluppo ed efficientamento dell'infrastruttura ferroviaria nazionale.
- **Già prevista:** richieste di interventi già programmati dal Gestore Infrastruttura.

Nella seguente tabella si rappresenta la sintesi della tipologia di richieste trasmesse da TX Logistik e delle valutazioni di RFI:

Stakeholder	N° Richieste	Tipologia di richieste				Valutazioni di RFI		
		Servizi	Sviluppo	Esercizio	Grande Opera	Non recepibili	Oggetto di Approfondimento	Già Previste
TX Logistik	5	4	1	0	0	0	5	0

Il dettaglio delle richieste ed il riscontro motivato delle proposte trasmesse da TX Logistik sono riportati in allegato.

Con riferimento al suddetto allegato, per proseguire con i successivi approfondimenti, RFI condivide con TX Logistik quanto di seguito.

ID osservazione	Elementi di discussione
1	<p><i>TX Logistik spiega che l'intervento velocizzerebbe le attività che interessano la partenza di un gran numero di materiali, aumentando, di conseguenza, la capacità dell'impianto.</i></p>
2	<p>RFI, dopo aver chiarito con lo stakeholder il perimetro corretto della richiesta, comunica che la stessa viene classificata come "oggetto di approfondimento". Specifica, inoltre, che attualmente non sono pianificati interventi attinenti all'allungamento del modulo nell'impianto di Milano Smistamento - Fascio Segrate.</p> <p>La richiesta sarà approfondita dal G.I. secondo le priorità che saranno indicate dall'algoritmo, confrontando le richieste della medesima tassonomia a livello rete.</p> <p><i>TX Logistik spiega che, oltre ai lavori di potenziamento prestazionale sulle linee, è molto importante risolvere i colli di bottiglia che si formano negli impianti distribuiti sulla rete, in quanto l'adeguamento degli impianti di destinazione permetterebbe la circolazione di treni merci più lunghi e quindi la conseguente ottimizzazione dei costi di trasporto.</i></p> <p>RFI, concordando sui benefici che tali interventi apporterebbero all'aumento delle prestazioni di impianto, suggerisce all'IF di veicolare tale esigenza nell'ambito del prossimo aggiornamento dell'Accordo Quadro sottoscritto con RFI per l'allocazione della capacità pluriennale.</p>
3	<p><i>TX Logistik evidenzia che l'attuale modello di esercizio prevede che a Poggio Rusco vengano effettuate manovre per il cambio trazione dei treni da/verso le linee diramate non elettrificate e pertanto la stazione necessita di maggiori spazi per l'effettuazione di sosta materiali e sosta locomotive.</i></p> <p>RFI, preso atto della richiesta, che sarà oggetto di approfondimento, evidenzia come sia necessario un confronto anche con il gestore FER, nell'ottica di prevedere degli interventi di potenziamento sulla propria rete che possano favorire una maggiore efficienza del traffico merci.</p>
5	<p><i>Nello specifico, l'IF comunica che l'intervento riguarda mediamente 21 mute da circa 16-17 carri, per un totale di circa 360 carri: in considerazione che il tipo di intervento viene mediamente svolto 4 volte all'anno per ciascun materiale, il totale annuo di carri gestiti è di circa 1200. Velocizzare tale attività, pertanto, avendo un binario per poter intervenire su intere mute, migliorerebbe l'operatività dell'intero impianto.</i></p> <p>RFI comunica che il tema è già presidiato nell'ambito di un Gruppo di Lavoro dedicato, nato a seguito delle richieste avanzate da parte di alcuni Stakeholder nelle scorse edizioni del TTA. TX Logistik, così come tutti gli altri Stakeholder, sarà informata ad esito delle valutazioni condotte.</p>

Per le richieste classificate come oggetto di approfondimento, ivi comprese quelle per le quali è stata richiesta una integrazione documentale, proseguono le valutazioni ai fini dell'inserimento di dette proposte nella programmazione di RFI.

L'incontro termina alle ore 15:40.

Il presente verbale, composto di n. 4 pagine, è redatto e sottoscritto in due esemplari originali.

Riunione svolta in video-collegamento con Microsoft Teams, 09/11/2023.

Per RFI

.....

Per TX Logistik

.....
Christina Jelena.....

Per MIT

.....
Luca Abete.....

TX LOGISTIK

Stakeholder	PROPOSTE di intervento					VALUTAZIONI	VALUTAZIONI RFI (non recepitibile, oggetto di approfondimento, già prevista)	RICHIESTA EFFETTUTA NEI TTA ANNI PRECEDENTI (SI/NO)	Tipologia di richieste			
	REGIONE	Rif. N°Scheda Stakeholder	ID osservazione	Linea / Località	DESCRIZIONE INTERVENTO (fornita dagli Stakeholder)				SERVIZI	SVILUPPO	ESERCIZIO	GO
TX LOGISTIK	Veneto	1	1	Verona QE	Installazione dell'IMPIANTO PROVA FRENO AUTOMATICO nei binari di Terminal di Verona Quadrante Europa	La richiesta sarà oggetto di approfondimento da parte del G.I.	oggetto di approfondimento	NO	X			
TX LOGISTIK	Lombardia-Piemonte	2	2	Milano-Chiasso/Luino/Domodossola	Aumento del modulo dei binari a 650 m di Milano Sm.to -Fascio Segrate	La richiesta sarà oggetto di approfondimento da parte del G.I.	oggetto di approfondimento	NO		X		
TX LOGISTIK	Lombardia	3	3	Poggio Rusco	Realzzazione nuovi binari per sosta locomotive in impianto	La richiesta sarà oggetto di approfondimento da parte del G.I. L'impianto è stato da poco oggetto di interventi di potenziamento tecnologico. L'attuale modello di esercizio dell'impianto non prevede l'effettuazione di sosta locomotive.	oggetto di approfondimento	SI'	X			
TX LOGISTIK	Veneto	4	4	Verona QE	Realizzazione di una recinzione per delimitare l'area di lavoro della squadra di manutenzione operante sul binario FS24 e accesso carrabile da almeno un lato del binario per la movimentazione del materiale di consumo per la manutenzione dei carri	L'uso di binari per la piccola manutenzione dei rotabili si configura come un nuovo servizio. Nell'ambito di un GdL interno, sono in corso gli approfondimenti tecnico-regolatori. Sarà prevista anche una fase di coinvolgimento degli stakeholder	oggetto di approfondimento	NO	X			
TX LOGISTIK	Veneto	4	5	Verona QE	Istituzione di una procedura tra imprese ferroviarie e gestore infrastruttura per richiedere la disponibilità del binario FS24 per l'attività manutentiva e inibire l'accesso a qualunque attività di manovra durante il periodo di lavorazione sui carri	L'uso di binari per la piccola manutenzione dei rotabili si configura come un nuovo servizio. Nell'ambito di un GdL interno, sono in corso gli approfondimenti tecnico-regolatori. Sarà prevista anche una fase di coinvolgimento degli stakeholder	oggetto di approfondimento	NO	X			

**Tavolo tecnico di ascolto e di
raccolta delle richieste di
miglioramento, efficientamento e
sviluppo dell'infrastruttura**

***Scheda
Richiesta Intervento n. 1/4***

“Impianto Prova Freno Automatico – Terminal Verona Q.E.”

INDICE

INDICE	2
A. ISTRUZIONI PRATICHE	3
MODALITÀ DI TRASMISSIONE	3
TEMPISTICHE DI TRASMISSIONE	3
RICHIESTE DI CHIARIMENTI.....	3
B. ANAGRAFICA	4
C. TIPOLOGIA DI INTERVENTO (BARRARE IL PROGRAMMA INDIVIDUATO)	5
D. INQUADRAMENTO TERRITORIALE	9
E. OBIETTIVI COMMERCIALI	9
F. DESCRIZIONE DELLA PROPOSTA	10
G. ACCORDI E INTESE	10
H. INVESTIMENTI COLLEGATI	10
I. BENEFICI ASSOCIATI ALL'INVESTIMENTO	11
J. INFORMAZIONI DI DETTAGLIO	12
K. DOCUMENTAZIONE A SUPPORTO	19
L. CONSIDERAZIONI INTEGRATIVE	19

A. ISTRUZIONI PRATICHE

Obiettivo della presente scheda è l'individuazione e la raccolta delle esigenze degli Stakeholder previste nell'ambito del "tavolo tecnico di ascolto e di raccolta delle richieste di miglioramenti, efficientamento e sviluppo dell'infrastruttura". L'obiettivo del tavolo tecnico, istituito secondo quanto previsto nella sezione 2.6 del PIR, è quello di creare un confronto continuo con gli Stakeholder al fine di efficientare le scelte nell'avvio degli investimenti.

Le sezioni da compilare obbligatoriamente sono le seguenti: B, C, D, E, F, G, I e J.

Se la proposta riguarda nuove infrastrutture (nuove linee, raddoppi o elettrificazioni di linee esistenti...), si invitano gli Stakeholder a inserire quante più informazioni possibili anche nel capitolo K, riportante gli elementi necessari al Gestore e al MIT per elaborare un'analisi costi/benefici della proposta.

Ogni "scheda richiesta intervento" deve fare riferimento ad una singola proposta di progetto.

Modalità di Trasmissione

La scheda compilata dovrà essere caricata sulla piattaforma online dedicata, **anche in formato word**.

Tempistiche di Trasmissione

La scheda compilata dovrà essere inviata entro il **31 maggio 2023**.

Richieste di Chiarimenti

Eventuali richieste di chiarimenti potranno essere inviate all'indirizzo mail: rfi-dce@pec.rfi.it

B. ANAGRAFICA

Proponente	TX LOGISTIK TRANSALPINE GmbH – SEDE SECONDARIA ITALIANA
Direzione / Ufficio Responsabile	RESPONSABILE ESERCIZIO FERROVIARIO
Nominativo operativo di riferimento	CLAUDIO GALASSO
Riferimenti (e – mail, tel.)	c.galasso@txlogistk.eu +39 366 6175756

C. TIPOLOGIA DI INTERVENTO (BARRARE IL PROGRAMMA INDIVIDUATO)

In questa sezione riportare la tipologia di intervento che viene richiesta:

Eliminazione limitazioni IS

In questo programma ricadono gli interventi finalizzati ad eliminare limitazioni prestazionali di impianto o di linea imputabili alle tecnologie attualmente presenti. Rientrano nella classe in oggetto, ad esempio: l'implementazione del SCMT in luogo del SSC, l'eliminazione degli abbattimenti codice, la banalizzazione della linea, etc.

Upgrade tecnologico di linea

In questo programma ricadono gli interventi sui sistemi di distanziamento, sicurezza e segnalamento riguardanti una tratta di linea, non un singolo impianto.

Upgrade Apparato Centrale

In questo programma ricadono gli interventi di modifica o di sostituzione di Apparati Centrali (ACCM; ACC; ACEI; etc.) in un singolo impianto.

Efficientamento di impianto

In questo programma ricadono gli interventi di modifica al PRG di impianti localizzati su linee a semplice binario con impatto su:

- effettuazione di movimenti contemporanei;
- velocizzazione degli itinerari di arrivo/partenza/transito;
- adeguamento dei marciapiedi a modulo della linea;
- altro.....

Piano Regolatore Generale

In questo programma ricadono gli interventi di modifica al PRG di impianti localizzati su tratte a doppio binario.

- Barrare la casella se il PRG proposto prevede l'adeguamento a modulo 650/750 m.

Elettrificazione

In questo programma ricadono gli interventi di elettrificazione di linea attualmente a trazione termica.

Aumento della capacità di una tratta di linea

In questo programma ricadono gli interventi di incremento del numero di binari attualmente presente. Ci si riferisce normalmente a raddoppi di binari (da semplice a doppio binario), ma sono da ricondurre alla casistica in oggetto anche richieste relative alla realizzazione di più di due binari (es. quadruplicamento).

- raddoppio della tratta;
- posa in opera di un terzo binario sulla tratta;
- quadruplicamento della tratta.

European Rail Traffic Management System

In questo programma ricadono gli interventi di implementazione di tecnologia High Density ERTMS.

Sviluppo nuova tratta

In questo programma ricadono gli interventi di realizzazione di una nuova tratta di linea.

Potenziamento in stazione

In questo programma ricadono gli interventi orientati a migliorare l'accessibilità, l'intermodalità, il decoro e l'impiego razionale degli spazi di stazione. Sono da ricondurre a questa classe:

- la realizzazione di nuovi sottopassi o il prolungamento di sottopassi esistenti anche con l'obiettivo di ricucitura urbana e miglioramento generale dell'accessibilità. Il caso di sottopassi che svolgono anche la funzione di ricucitura del tessuto urbano, quali quelli di tipologia ciclo-pedonale o il prolungamento al fine di realizzare un ulteriore ingresso all'impianto, saranno valutati a valle della opportuna sottoscrizione di accordi/convenzioni con gli EELL;
- il rifacimento di piazzali di stazione anche al fine di migliorare l'intermodalità; la valorizzazione delle aree da dedicare all'interscambio modale di proprietà del Gestore sarà valutata a valle di opportuna sottoscrizione di accordi/convenzioni con gli EELL;
- la posa in opera di pensiline e shelter;
- la realizzazione di interventi finalizzati al miglior utilizzo dei percorsi di accessibilità al treno o di abbattimento delle barriere architettoniche;
- altro.....
- L'impianto in questione costituisce la località di servizio più vicina per accedere ad un sito UNESCO;

Nuova stazione

In questo programma ricadono gli interventi di realizzazione di nuove Località di Servizio o delocalizzazione di Località esistenti, normalmente munite di segnali di protezione e partenza, che intervengono nel distanziamento dei treni.

L'impianto in questione costituisce la località di servizio più vicina per accedere ad un sito UNESCO;

Nuova fermata

In questo programma ricadono gli interventi di realizzazione di nuove Località di Servizio che non intervengono nel distanziamento dei treni o delocalizzazione delle stesse.

L'impianto in questione costituisce la località di servizio più vicina per accedere ad un sito UNESCO;

Adeguamento del modulo

In questo programma ricadono gli interventi di incremento della lunghezza dei binari di stazione al fine di incrementare la lunghezza dei treni che possono circolare sulla linea.

Potenziamento strutturale

In questo programma ricadono gli interventi atti alla riclassificazione della linea in relazione al peso assiale massimo ammissibile per i treni circolanti.

Adeguamento sagoma

In questo programma ricadono gli interventi di adeguamento a sagoma di una tratta e conseguente nuova codifica per il traffico combinato.

Potenziamento scali merci

In questo programma ricadono gli interventi di potenziamento degli scali merci o delle stazioni a cui sono allacciati gli impianti industriali.

Rinnovo Informazioni al Pubblico

In questo programma ricadono gli interventi che prevedono l'installazione di nuovi Sistemi di Informazione al Pubblico ovvero potenziamento di sistemi esistenti.

L'impianto in questione costituisce la località di servizio più vicina per accedere ad un sito UNESCO;

Allungamento/ innalzamento marciapiedi

In questo programma ricadono gli interventi di allungamento dei marciapiedi per agevolare la salita /discesa dei passeggeri dai treni già circolanti o/e per far circolare treni più lunghi, nonché gli interventi di innalzamento dei marciapiedi a standard H55 per migliorare l'incarozzamento.

L'impianto in questione costituisce la località di servizio più vicina per accedere ad un sito UNESCO;

Velocizzazioni di linea

In questo programma ricadono gli interventi infrastrutturali e tecnologici sulla linea finalizzati ad incrementarne la velocità di percorrenza.

Servizi per imprese ferroviarie

In questo programma ricadono gli interventi dedicati al potenziamento o alla nuova costruzione dei “servizi extra pacchetto minimo di accesso” per le Imprese Ferroviarie.

Introduzione tornelli

In questo programma ricadono gli interventi per l’introduzione dei tornelli nelle stazioni.

Installazione barriere antirumore

In questo programma ricadono gli interventi per l’installazione delle barriere antirumore per limitare l’inquinamento acustico nelle aree antropizzate prossime alla ferrovia.

Soppressione PL

In questo programma ricadono gli interventi di soppressione dei passaggi a livello e realizzazione di opere sostitutive.

Altro

D. INQUADRAMENTO TERRITORIALE

In questa sezione devono essere indicati la Regione, l'impianto e/o la linea dove si propone l'intervento e descritto il territorio interessato

Veneto – Verona Quadrante Europa – Terminal Verona Quadrante Europa – TerminalGate

E. OBIETTIVI COMMERCIALI

In questa sezione riportare la descrizione della necessità da cui scaturisce la richiesta di intervento, specificando nel dettaglio perché si ritiene che l'intervento proposto possa portare dei miglioramenti.

Se possibile, allegare eventuali schemi o planimetrie a supporto della descrizione.

Aumento della capacità della stazione di Verona Quadrante Europa, riducendo le soste tecniche nella stazione azzerando i tempi della prova freno tipo A (circa 30') per ogni treno in partenza da Verona Q.E.

In questa sezione riportare i servizi (numero e tipologia treni) che verrebbero interessati dal progetto di investimento:

Sono interessati circa 180 treni intermodali a settimana.

F. DESCRIZIONE DELLA PROPOSTA

In questa sezione, riportare nel dettaglio le caratteristiche **tecniche e funzionali del progetto**.

Se possibile, allegare eventuali schemi o planimetrie a supporto della descrizione.

La richiesta è stata già stata presentata negli anni precedenti: Sì No

Installazione dell'IMPIANTO PROVA FRENO AUTOMATICO nei binari di Terminal di Verona Quadrante

Europa

G. ACCORDI E INTESE

In questa sezione devono essere indicati gli Accordi e le Intese che prevedono l'intervento, con l'indicazione dell'eventuale disponibilità di soggetti diversi da RFI a finanziare il progetto, nonché eventuali strumenti di pianificazione e programmazione territoriale (PUC, PRIT, PUMS, etc.).

H. INVESTIMENTI COLLEGATI

In questa sezione devono essere indicati eventuali investimenti, non riferiti al Gestore, collegati.

I. BENEFICI ASSOCIATI ALL'INVESTIMENTO

In questa sezione specificare i principali **benefici commerciali** che si stima di ottenere con l'investimento in oggetto, secondo il seguente elenco:

- Impatto sulla capacità**
- Impatto sulla regolarità/puntualità**
- Incremento della velocità**
- Incremento del livello/qualità dei servizi**
- Impatto sull'intermodalità per servizi passeggeri**
- Efficientamento dei movimenti di manovra**
- Incremento prestazionale**
- Nuovi servizi per le Imprese Ferroviarie**
- Riduzione dei costi**
- Altro** _____

È necessario indicare i benefici attesi e definirne il **dettaglio quantitativo** alla sezione J del presente documento.

J. INFORMAZIONI DI DETTAGLIO

Inquadramento territoriale dell'intervento proposto

Estesa (se intervento diffuso): da a

Località di servizio (se intervento puntuale): Verona Quadrante Europa

Inquadramento dei traffici attuali coinvolti

È da indicare la relazione di traffico ed il numero di treni/giorno di interesse dello stakeholder impattati dall'intervento proposto.

Relazione di traffico = da Verona Q.E. a Brennero

Numero treni giorno = 10 [treni/gg]

Tipologia di traffico = Passeggeri Merci

Nel caso vi siano più relazioni, riportare le informazioni per ognuna di esse.

Relazione di traffico = da a

Numero treni giorno =[treni/gg]

Tipologia di traffico = Passeggeri Merci

Beneficio commerciale associato all'investimento (barrare il beneficio individuato)

Impatto sulla capacità

Incremento numero treni giorno atteso = [treni/gg]

Incremento atteso del numero di treni di interesse dello stakeholder conseguente la realizzazione della proposta. Dettagliare nello spazio seguente il modello orario dei nuovi servizi previsti e l'eventuale possibilità di sottoscrivere o aggiornare Accordi quadro con il Gestore dell'Infrastruttura

Descrizione modello di esercizio

Impatto sulla regolarità/puntualità

Relazione di traffico = da Verona Q.E. a Brennero

Incremento di puntualità atteso = 20%.[min, %]

Indicare l'incremento di puntualità atteso per i servizi di interesse dello stakeholder a seguito della realizzazione della proposta

Dettagliare qualitativamente e quantitativamente il beneficio atteso in termini di incremento di regolarità:

Effettuando la prova freno in Terminal, senza l'ausilio del locomotore treno, prima della manovra di traslazione da Terminal a Stazione di Verona Q.E. si azzererebbero i ritardi dovuti a problemi riscontrati

in fase di effettuazione della prova freno In stazione (Carri Isolati; Carri sovraccarichi, Problemi alle condotte; ecce cc)

Incremento della velocità

Minuti di recupero sul tempo di percorrenza atteso = [min]

Relazione di traffico = da a

Indicare il recupero atteso in termini di tempo di percorrenza sui servizi di interesse dello stakeholder e se il recupero di percorrenza possa comportare anche la rivisitazione del modello di esercizio, in questo caso indicare come e l'eventuale possibilità di sottoscrivere o aggiornare Accordi Quadro. Specificare eventualmente se la proposta è relativa all'eliminazione di una limitazione di velocità connessa all'attuale categoria di peso assiale della tratta di interesse (es. da cat. D4 L a cat. D4).

Dettagliare nel seguito considerazioni a supporto:

Incremento del livello/qualità dei servizi

*Nel caso di **nuova fermata** o **nuova stazione**, specificare il numero di treni di interesse dello stakeholder per i quali è prevista fermata nei nuovi impianti. [treni/gg], anche ai fini della sottoscrizione o dell'aggiornamneto dell'Accordo Quadro.*

Dettagliare nello spazio seguente il modello orario dei nuovi servizi previsti.

Descrizione modello di esercizio

Per **altri interventi**, descrivere gli impatti sulla qualità del servizio dell'intervento proposto (es. maggiore accessibilità).

Impatto sull'intermodalità per servizi passeggeri

Barrare la casella se la proposta prevede interventi a favore dello scambio modale per servizi passeggeri.

Dettagliare nello spazio seguente l'integrazione dell'intervento proposto con gli altri modi di trasporto esistenti o in programma.

Efficientamento dei movimenti di manovra

Numero treni coinvolti dai movimenti di manovra =.....[treni/gg]

Numero dei movimenti di manovra =.....[manovre/gg]

Indicare il numero dei treni di interesse dello stakeholder per l'intervento proposto determina un efficientamento delle manovre.

Barrare una o più delle caselle sottostanti:

- Aumento della flessibilità delle manovre (ampliamento orario di abilitazione)
- Riduzione del numero delle manovre
- Aumento del modulo dei binari di arrivo/partenza e/o di presa/consegna
- Velocizzazione dei tempi di manovra
- Altro:

Dettagliare nel seguito considerazioni a supporto come la quantificazione del miglioramento atteso in termini di tempi o costi di esercizio:

Incremento prestazionale

Indicare se l'intervento proposto impatta sulla categoria di traffico combinato o sulla categoria di peso assiale o sul modulo della linea.

*Nel caso di **nuovo PRG** indicare se è previsto l'adeguamento a modulo 650/750 m.*

Numero treni coinvolti atteso =.....[treni/gg]

Indicare il numero di treni di interesse dello stakeholder che trarrebbero beneficio dall'upgrade prestazionale.

Dettagliare nel seguito considerazioni a supporto e l'eventuale nuovo modello di esercizio:

Nuovi servizi per le Imprese Ferroviarie

Numero treni coinvolti dai nuovi servizi atteso = [treni/gg]

Indicare il numero di treni di interesse dello stakeholder che fruirebbe del nuovo servizio per le IF.

Dettagliare nel seguito il piano di utilizzo di nuove platee di lavaggio, binari di sosta / ricovero ecc.:

Riduzione dei costi di esercizio

Dettagliare nel seguito eventuali considerazioni a supporto anche in termini di volumi interessati e costi unitari:

K. DOCUMENTAZIONE A SUPPORTO

In questa sezione, riportare l'eventuale presenza di documentazione a supporto della proposta ed una sintesi delle conclusioni rilevanti quali: costi e tempi di realizzazione, grado di maturità della proposta, iter autorizzativo, finanziamenti e fabbisogni, informazioni necessarie per la valutazione economica sociale del progetto.

Schema collegamento aria compressa e binari in prova

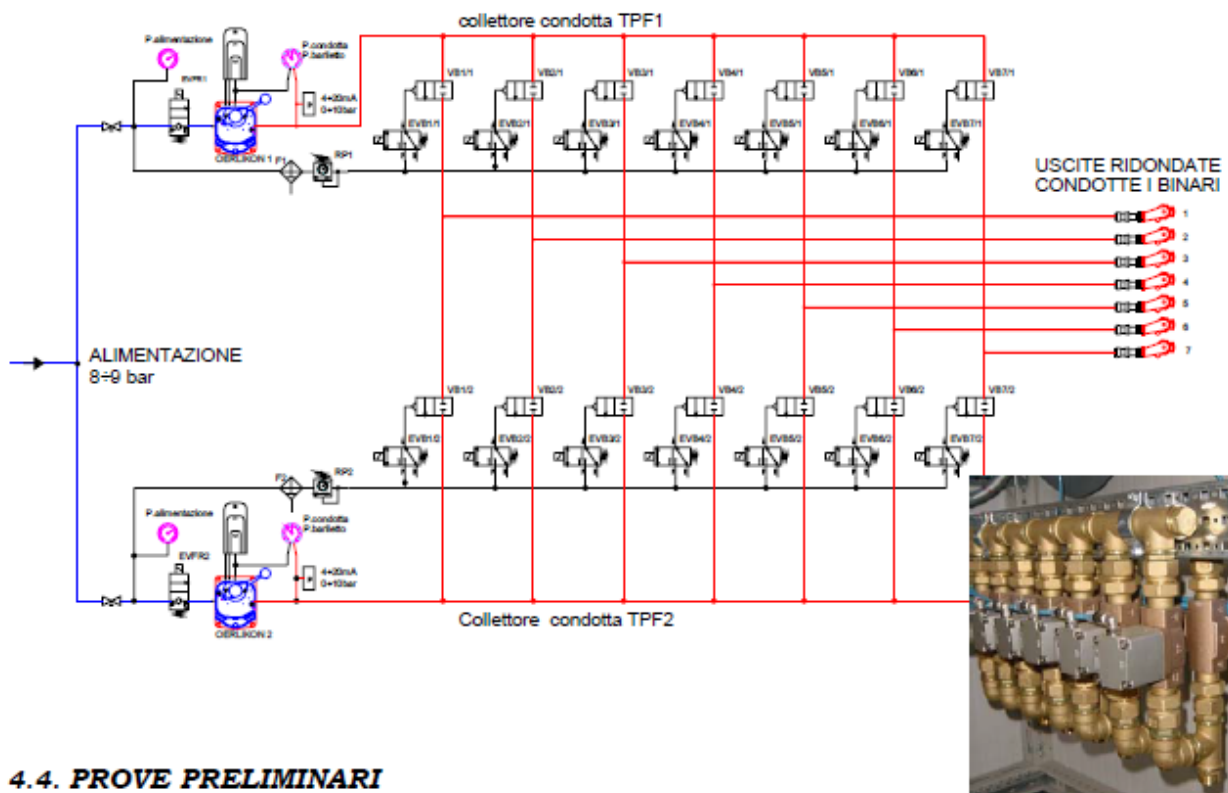

4.4. PROVE PRELIMINARI

L. CONSIDERAZIONI INTEGRATIVE

In questa sezione, riportare ulteriori riflessioni utili all'analisi degli interventi in oggetto.

Esempio di un impianto già in funzione presso il Terminal Hupac di Busto Arsizio-Gallarate.

**Tavolo tecnico di ascolto e di
raccolta delle richieste di
miglioramento, efficientamento e
sviluppo dell'infrastruttura**

*Scheda
Richiesta Intervento n. 2/4*

“Efficientamento Fascio Segrate – Milano Sm.To”

INDICE

INDICE	2
A. ISTRUZIONI PRATICHE	3
MODALITÀ DI TRASMISSIONE	3
TEMPISTICHE DI TRASMISSIONE	3
RICHIESTE DI CHIARIMENTI.....	3
B. ANAGRAFICA	4
C. TIPOLOGIA DI INTERVENTO (BARRARE IL PROGRAMMA INDIVIDUATO)	5
D. INQUADRAMENTO TERRITORIALE	9
E. OBIETTIVI COMMERCIALI	9
F. DESCRIZIONE DELLA PROPOSTA	10
G. ACCORDI E INTESE	10
H. INVESTIMENTI COLLEGATI	10
I. BENEFICI ASSOCIATI ALL'INVESTIMENTO	11
J. INFORMAZIONI DI DETTAGLIO	12
K. DOCUMENTAZIONE A SUPPORTO	19
L. CONSIDERAZIONI INTEGRATIVE	19

A. ISTRUZIONI PRATICHE

Obiettivo della presente scheda è l'individuazione e la raccolta delle esigenze degli Stakeholder previste nell'ambito del "tavolo tecnico di ascolto e di raccolta delle richieste di miglioramenti, efficientamento e sviluppo dell'infrastruttura". L'obiettivo del tavolo tecnico, istituito secondo quanto previsto nella sezione 2.6 del PIR, è quello di creare un confronto continuo con gli Stakeholder al fine di efficientare le scelte nell'avvio degli investimenti.

Le sezioni da compilare obbligatoriamente sono le seguenti: B, C, D, E, F, G, I e J.

Se la proposta riguarda nuove infrastrutture (nuove linee, raddoppi o elettrificazioni di linee esistenti...), si invitano gli Stakeholder a inserire quante più informazioni possibili anche nel capitolo K, riportante gli elementi necessari al Gestore e al MIT per elaborare un'analisi costi/benefici della proposta.

Ogni "scheda richiesta intervento" deve fare riferimento ad una singola proposta di progetto.

Modalità di Trasmissione

La scheda compilata dovrà essere caricata sulla piattaforma online dedicata, **anche in formato word**.

Tempistiche di Trasmissione

La scheda compilata dovrà essere inviata entro il **31 maggio 2023**.

Richieste di Chiarimenti

Eventuali richieste di chiarimenti potranno essere inviate all'indirizzo mail: rfi-dce@pec.rfi.it

B. ANAGRAFICA

Proponente	TX LOGISTIK TRANSALPINE GmbH – SEDE SECONDARIA ITALIANA
Direzione / Ufficio Responsabile	RESPONSABILE ESERCIZIO FERROVIARIO
Nominativo operativo di riferimento	CLAUDIO GALASSO
Riferimenti (e – mail, tel.)	c.galasso@txlogistk.eu +39 366 6175756

C. TIPOLOGIA DI INTERVENTO (BARRARE IL PROGRAMMA INDIVIDUATO)

In questa sezione riportare la tipologia di intervento che viene richiesta:

Eliminazione limitazioni IS

In questo programma ricadono gli interventi finalizzati ad eliminare limitazioni prestazionali di impianto o di linea imputabili alle tecnologie attualmente presenti. Rientrano nella classe in oggetto, ad esempio: l'implementazione del SCMT in luogo del SSC, l'eliminazione degli abbattimenti codice, la banalizzazione della linea, etc.

Upgrade tecnologico di linea

In questo programma ricadono gli interventi sui sistemi di distanziamento, sicurezza e segnalamento riguardanti una tratta di linea, non un singolo impianto.

Upgrade Apparato Centrale

In questo programma ricadono gli interventi di modifica o di sostituzione di Apparati Centrali (ACCM; ACC; ACEI; etc.) in un singolo impianto.

Efficientamento di impianto

In questo programma ricadono gli interventi di modifica al PRG di impianti localizzati su linee a semplice binario con impatto su:

- effettuazione di movimenti contemporanei;
- velocizzazione degli itinerari di arrivo/partenza/transito;
- adeguamento dei marciapiedi a modulo della linea;
- altro.....

Piano Regolatore Generale

In questo programma ricadono gli interventi di modifica al PRG di impianti localizzati su tratte a doppio binario.

- Barrare la casella se il PRG proposto prevede l'adeguamento a modulo 650/750 m.

Elettrificazione

In questo programma ricadono gli interventi di elettrificazione di linea attualmente a trazione termica.

Aumento della capacità di una tratta di linea

In questo programma ricadono gli interventi di incremento del numero di binari attualmente presente. Ci si riferisce normalmente a raddoppi di binari (da semplice a doppio binario), ma sono da ricondurre alla casistica in oggetto anche richieste relative alla realizzazione di più di due binari (es. quadruplicamento).

- raddoppio della tratta;
- posa in opera di un terzo binario sulla tratta;
- quadruplicamento della tratta.

European Rail Traffic Management System

In questo programma ricadono gli interventi di implementazione di tecnologia High Density ERTMS.

Sviluppo nuova tratta

In questo programma ricadono gli interventi di realizzazione di una nuova tratta di linea.

Potenziamento in stazione

In questo programma ricadono gli interventi orientati a migliorare l'accessibilità, l'intermodalità, il decoro e l'impiego razionale degli spazi di stazione. Sono da ricondurre a questa classe:

- la realizzazione di nuovi sottopassi o il prolungamento di sottopassi esistenti anche con l'obiettivo di ricucitura urbana e miglioramento generale dell'accessibilità. Il caso di sottopassi che svolgono anche la funzione di ricucitura del tessuto urbano, quali quelli di tipologia ciclo-pedonale o il prolungamento al fine di realizzare un ulteriore ingresso all'impianto, saranno valutati a valle della opportuna sottoscrizione di accordi/convenzioni con gli EELL;
- il rifacimento di piazzali di stazione anche al fine di migliorare l'intermodalità; la valorizzazione delle aree da dedicare all'interscambio modale di proprietà del Gestore sarà valutata a valle di opportuna sottoscrizione di accordi/convenzioni con gli EELL;
- la posa in opera di pensiline e shelter;
- la realizzazione di interventi finalizzati al miglior utilizzo dei percorsi di accessibilità al treno o di abbattimento delle barriere architettoniche;
- altro.....
- L'impianto in questione costituisce la località di servizio più vicina per accedere ad un sito UNESCO;

Nuova stazione

In questo programma ricadono gli interventi di realizzazione di nuove Località di Servizio o delocalizzazione di Località esistenti, normalmente munite di segnali di protezione e partenza, che intervengono nel distanziamento dei treni.

L'impianto in questione costituisce la località di servizio più vicina per accedere ad un sito UNESCO;

Nuova fermata

In questo programma ricadono gli interventi di realizzazione di nuove Località di Servizio che non intervengono nel distanziamento dei treni o delocalizzazione delle stesse.

L'impianto in questione costituisce la località di servizio più vicina per accedere ad un sito UNESCO;

Adeguamento del modulo

In questo programma ricadono gli interventi di incremento della lunghezza dei binari di stazione al fine di incrementare la lunghezza dei treni che possono circolare sulla linea.

Potenziamento strutturale

In questo programma ricadono gli interventi atti alla riclassificazione della linea in relazione al peso assiale massimo ammissibile per i treni circolanti.

Adeguamento sagoma

In questo programma ricadono gli interventi di adeguamento a sagoma di una tratta e conseguente nuova codifica per il traffico combinato.

Potenziamento scali merci

In questo programma ricadono gli interventi di potenziamento degli scali merci o delle stazioni a cui sono allacciati gli impianti industriali.

Rinnovo Informazioni al Pubblico

In questo programma ricadono gli interventi che prevedono l'installazione di nuovi Sistemi di Informazione al Pubblico ovvero potenziamento di sistemi esistenti.

L'impianto in questione costituisce la località di servizio più vicina per accedere ad un sito UNESCO;

Allungamento/ innalzamento marciapiedi

In questo programma ricadono gli interventi di allungamento dei marciapiedi per agevolare la salita /discesa dei passeggeri dai treni già circolanti o/e per far circolare treni più lunghi, nonché gli interventi di innalzamento dei marciapiedi a standard H55 per migliorare l'incarozzamento.

L'impianto in questione costituisce la località di servizio più vicina per accedere ad un sito UNESCO;

Velocizzazioni di linea

In questo programma ricadono gli interventi infrastrutturali e tecnologici sulla linea finalizzati ad incrementarne la velocità di percorrenza.

Servizi per imprese ferroviarie

In questo programma ricadono gli interventi dedicati al potenziamento o alla nuova costruzione dei “servizi extra pacchetto minimo di accesso” per le Imprese Ferroviarie.

Introduzione tornelli

In questo programma ricadono gli interventi per l’introduzione dei tornelli nelle stazioni.

Installazione barriere antirumore

In questo programma ricadono gli interventi per l’installazione delle barriere antirumore per limitare l’inquinamento acustico nelle aree antropizzate prossime alla ferrovia.

Soppressione PL

In questo programma ricadono gli interventi di soppressione dei passaggi a livello e realizzazione di opere sostitutive.

Altro

D. INQUADRAMENTO TERRITORIALE

In questa sezione devono essere indicati la Regione, l'impianto e/o la linea dove si propone l'intervento e descritto il territorio interessato

Lombardia – Milano Sm.To – Fascio Segrate

E. OBIETTIVI COMMERCIALI

In questa sezione riportare la descrizione della necessità da cui scaturisce la richiesta di intervento, specificando nel dettaglio perché si ritiene che l'intervento proposto possa portare dei miglioramenti.

Se possibile, allegare eventuali schemi o planimetrie a supporto della descrizione.

Aumentare la lunghezza dei treni sulle linee Milano-Chiasso/Luino/Domodossola

In questa sezione riportare i servizi (numero e tipologia treni) che verrebbero interessati dal progetto di investimento:

Verrebbero interessati circa 10 treni intermodali a settimana solo dell'IF scrivente.

F. DESCRIZIONE DELLA PROPOSTA

In questa sezione, riportare nel dettaglio le caratteristiche **tecniche e funzionali del progetto**.

Se possibile, allegare eventuali schemi o planimetrie a supporto della descrizione.

La richiesta è stata già stata presentata negli anni precedenti: Sì No

Aumento del modulo delle linee Milano-Chiasso/Luino/Domodossola dagli attuali 580m ad almeno 650m

G. ACCORDI E INTESE

In questa sezione devono essere indicati gli Accordi e le Intese che prevedono l'intervento, con l'indicazione dell'eventuale disponibilità di soggetti diversi da RFI a finanziare il progetto, nonché eventuali strumenti di pianificazione e programmazione territoriale (PUC, PRIT, PUMS, etc.).

Adeguamento del modulo previsto nel PRG 2020-2024

H. INVESTIMENTI COLLEGATI

In questa sezione devono essere indicati eventuali investimenti, non riferiti al Gestore, collegati.

I. BENEFICI ASSOCIATI ALL'INVESTIMENTO

In questa sezione specificare i principali **benefici commerciali** che si stima di ottenere con l'investimento in oggetto, secondo il seguente elenco:

- Impatto sulla capacità*
- Impatto sulla regolarità/puntualità*
- Incremento della velocità*
- Incremento del livello/qualità dei servizi*
- Impatto sull'intermodalità per servizi passeggeri*
- Efficientamento dei movimenti di manovra*
- Incremento prestazionale***
- Nuovi servizi per le Imprese Ferroviarie*
- Riduzione dei costi*
- Altro* _____

È necessario indicare i benefici attesi e definirne il **dettaglio quantitativo** alla sezione J del presente documento.

J. INFORMAZIONI DI DETTAGLIO

Inquadramento territoriale dell'intervento proposto

Estesa (se intervento diffuso): da a

Località di servizio (se intervento puntuale): Milano Sm.To – Fascio Segrate

Inquadramento dei traffici attuali coinvolti

È da indicare la relazione di traffico ed il numero di treni/giorno di interesse dello stakeholder impattati dall'intervento proposto.

Relazione di traffico = da Milano Sm.To a Chiasso/Luino/Domossola

Numero treni giorno = 10 [treni/gg]

Tipologia di traffico = Passeggeri Merci

Nel caso vi siano più relazioni, riportare le informazioni per ognuna di esse.

Relazione di traffico = da a

Numero treni giorno =[treni/gg]

Tipologia di traffico = Passeggeri Merci

Beneficio commerciale associato all'investimento (barrare il beneficio individuato)

Impatto sulla capacità

Incremento numero treni giorno atteso = 4 [treni/gg]

Incremento atteso del numero di treni di interesse dello stakeholder conseguente la realizzazione della proposta. Dettagliare nello spazio seguente il modello orario dei nuovi servizi previsti e l'eventuale possibilità di sottoscrivere o aggiornare Accordi quadro con il Gestore dell'Infrastruttura

Descrizione modello di esercizio

Impatto sulla regolarità/puntualità

Relazione di traffico = da a

Incremento di puntualità atteso =.....[min, %]

Indicare l'incremento di puntualità atteso per i servizi di interesse dello stakeholder a seguito della realizzazione della proposta

Dettagliare qualitativamente e quantitativamente il beneficio atteso in termini di incremento di regolarità:

Incremento della velocità

Minuti di recupero sul tempo di percorrenza atteso = [min]

Relazione di traffico = da a

Indicare il recupero atteso in termini di tempo di percorrenza sui servizi di interesse dello stakeholder e se il recupero di percorrenza possa comportare anche la rivisitazione del modello di esercizio, in questo caso indicare come e l'eventuale possibilità di sottoscrivere o aggiornare Accordi Quadro. Specificare eventualmente se la proposta è relativa all'eliminazione di una limitazione di velocità connessa all'attuale categoria di peso assiale della tratta di interesse (es. da cat. D4 L a cat. D4).

Dettagliare nel seguito considerazioni a supporto:

Incremento del livello/qualità dei servizi

*Nel caso di **nuova fermata** o **nuova stazione**, specificare il numero di treni di interesse dello stakeholder per i quali è prevista fermata nei nuovi impianti. [treni/gg], anche ai fini della sottoscrizione o dell'aggiornamneto dell'Accordo Quadro.*

Dettagliare nello spazio seguente il modello orario dei nuovi servizi previsti.

Descrizione modello di esercizio

Per **altri interventi**, descrivere gli impatti sulla qualità del servizio dell'intervento proposto (es. maggiore accessibilità).

Impatto sull'intermodalità per servizi passeggeri

Barrare la casella se la proposta prevede interventi a favore dello scambio modale per servizi passeggeri.

Dettagliare nello spazio seguente l'integrazione dell'intervento proposto con gli altri modi di trasporto esistenti o in programma.

Efficientamento dei movimenti di manovra

Numero treni coinvolti dai movimenti di manovra =.....[treni/gg]

Numero dei movimenti di manovra =.....[manovre/gg]

Indicare il numero dei treni di interesse dello stakeholder per l'intervento proposto determina un efficientamento delle manovre.

Barrare una o più delle caselle sottostanti:

- Aumento della flessibilità delle manovre (ampliamento orario di abilitazione)
- Riduzione del numero delle manovre
- Aumento del modulo dei binari di arrivo/partenza e/o di presa/consegna
- Velocizzazione dei tempi di manovra
- Altro:

Dettagliare nel seguito considerazioni a supporto come la quantificazione del miglioramento atteso in termini di tempi o costi di esercizio:

Incremento prestazionale

Indicare se l'intervento proposto impatta sulla categoria di traffico combinato o sulla categoria di peso assiale o sul modulo della linea.

Adeguamento del modulo linea 650/750m

*Nel caso di **nuovo PRG** indicare se è previsto l'adeguamento a modulo 650/750 m.*

Numero treni coinvolti atteso = 6 [treni/gg]

Indicare il numero di treni di interesse dello stakeholder che trarrebbero beneficio dall'upgrade prestazionale.

Dettagliare nel seguito considerazioni a supporto e l'eventuale nuovo modello di esercizio:

Nuovi servizi per le Imprese Ferroviarie

Numero treni coinvolti dai nuovi servizi atteso = [treni/gg]

Indicare il numero di treni di interesse dello stakeholder che fruirebbe del nuovo servizio per le IF.

Dettagliare nel seguito il piano di utilizzo di nuove platee di lavaggio, binari di sosta / ricovero ecc.:

Riduzione dei costi di esercizio

Dettagliare nel seguito eventuali considerazioni a supporto anche in termini di volumi interessati e costi unitari:

K. DOCUMENTAZIONE A SUPPORTO

In questa sezione, riportare l'eventuale presenza di documentazione a supporto della proposta ed una sintesi delle conclusioni rilevati quali: costi e tempi di realizzazione, grado di maturità della proposta, iter autorizzativo, finanziamenti e fabbisogni, informazioni necessarie per la valutazione economica sociale del progetto.

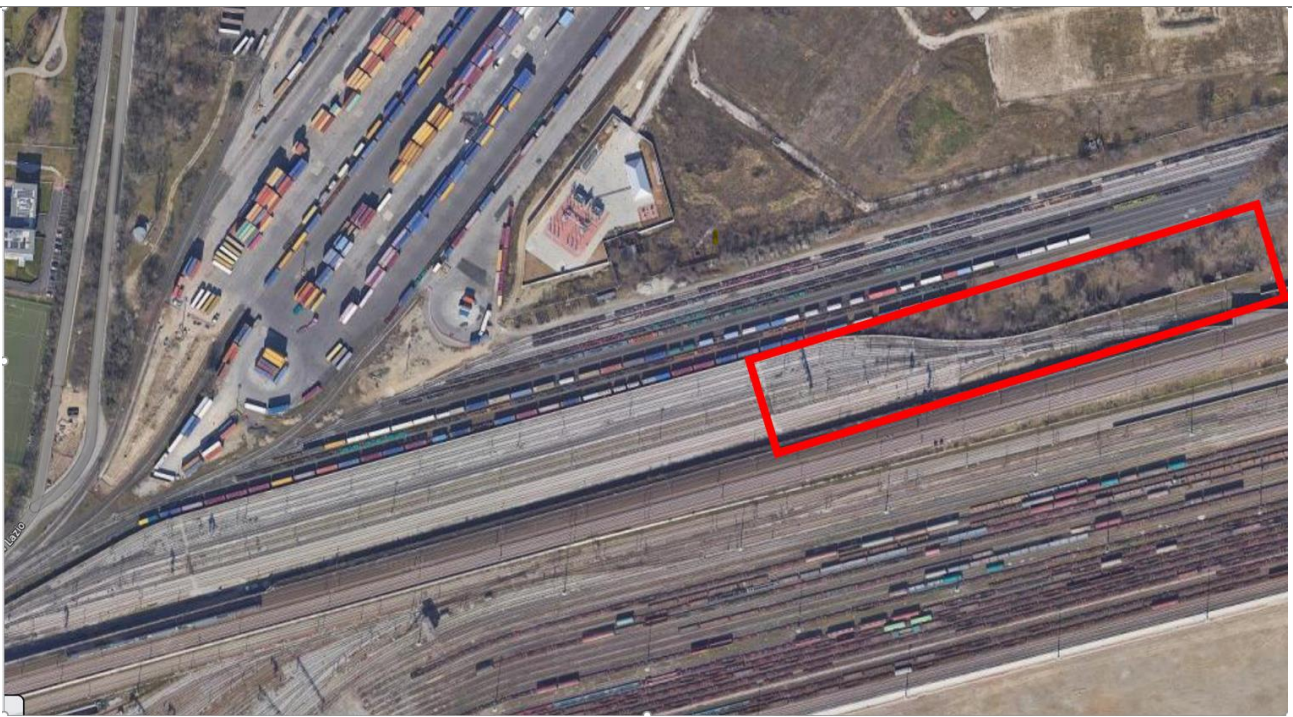

L. CONSIDERAZIONI INTEGRATIVE

In questa sezione, riportare ulteriori riflessioni utili all'analisi degli interventi in oggetto.

L'area disponibile lato Brescia del Fascio Segrate può essere utilizzata per ampliare la lunghezza dei Binari del Fascio, e consentire quindi un modulo maggiore.

**Tavolo tecnico di ascolto e di
raccolta delle richieste di
miglioramento, efficientamento e
sviluppo dell'infrastruttura**

Scheda

Richiesta Intervento n. 3/4

“Efficientamento impianto di Poggio Rusco”

INDICE

INDICE	2
A. ISTRUZIONI PRATICHE	3
MODALITÀ DI TRASMISSIONE	3
TEMPISTICHE DI TRASMISSIONE	3
RICHIESTE DI CHIARIMENTI.....	3
B. ANAGRAFICA	4
C. TIPOLOGIA DI INTERVENTO (BARRARE IL PROGRAMMA INDIVIDUATO)	5
D. INQUADRAMENTO TERRITORIALE	9
E. OBIETTIVI COMMERCIALI	9
F. DESCRIZIONE DELLA PROPOSTA	10
G. ACCORDI E INTESE	10
H. INVESTIMENTI COLLEGATI	10
I. BENEFICI ASSOCIATI ALL'INVESTIMENTO	11
J. INFORMAZIONI DI DETTAGLIO	12
K. DOCUMENTAZIONE A SUPPORTO	19
L. CONSIDERAZIONI INTEGRATIVE	20

A. ISTRUZIONI PRATICHE

Obiettivo della presente scheda è l'individuazione e la raccolta delle esigenze degli Stakeholder previste nell'ambito del "tavolo tecnico di ascolto e di raccolta delle richieste di miglioramenti, efficientamento e sviluppo dell'infrastruttura". L'obiettivo del tavolo tecnico, istituito secondo quanto previsto nella sezione 2.6 del PIR, è quello di creare un confronto continuo con gli Stakeholder al fine di efficientare le scelte nell'avvio degli investimenti.

Le sezioni da compilare obbligatoriamente sono le seguenti: B, C, D, E, F, G, I e J.

Se la proposta riguarda nuove infrastrutture (nuove linee, raddoppi o elettrificazioni di linee esistenti...), si invitano gli Stakeholder a inserire quante più informazioni possibili anche nel capitolo K, riportante gli elementi necessari al Gestore e al MIT per elaborare un'analisi costi/benefici della proposta.

Ogni "scheda richiesta intervento" deve fare riferimento ad una singola proposta di progetto.

Modalità di Trasmissione

La scheda compilata dovrà essere caricata sulla piattaforma online dedicata, **anche in formato word**.

Tempistiche di Trasmissione

La scheda compilata dovrà essere inviata entro il **31 maggio 2023**.

Richieste di Chiarimenti

Eventuali richieste di chiarimenti potranno essere inviate all'indirizzo mail: rfi-dce@pec.rfi.it

B. ANAGRAFICA

Proponente	TX LOGISTIK TRANSALPINE GmbH – SEDE SECONDARIA ITALIANA
Direzione / Ufficio Responsabile	RESPONSABILE ESERCIZIO FERROVIARIO
Nominativo operativo di riferimento	CLAUDIO GALASSO
Riferimenti (e – mail, tel.)	c.galasso@txlogistk.eu +39 366 6175756

C. TIPOLOGIA DI INTERVENTO (BARRARE IL PROGRAMMA INDIVIDUATO)

In questa sezione riportare la tipologia di intervento che viene richiesta:

Eliminazione limitazioni IS

In questo programma ricadono gli interventi finalizzati ad eliminare limitazioni prestazionali di impianto o di linea imputabili alle tecnologie attualmente presenti. Rientrano nella classe in oggetto, ad esempio: l'implementazione del SCMT in luogo del SSC, l'eliminazione degli abbattimenti codice, la banalizzazione della linea, etc.

Upgrade tecnologico di linea

In questo programma ricadono gli interventi sui sistemi di distanziamento, sicurezza e segnalamento riguardanti una tratta di linea, non un singolo impianto.

Upgrade Apparato Centrale

In questo programma ricadono gli interventi di modifica o di sostituzione di Apparati Centrali (ACCM; ACC; ACEI; etc.) in un singolo impianto.

Efficientamento di impianto

In questo programma ricadono gli interventi di modifica al PRG di impianti localizzati su linee a semplice binario con impatto su:

- effettuazione di movimenti contemporanei;
- velocizzazione degli itinerari di arrivo/partenza/transito;
- adeguamento dei marciapiedi a modulo della linea;
- altro.....

Piano Regolatore Generale

In questo programma ricadono gli interventi di modifica al PRG di impianti localizzati su tratte a doppio binario.

- Barrare la casella se il PRG proposto prevede l'adeguamento a modulo 650/750 m.

Elettrificazione

In questo programma ricadono gli interventi di elettrificazione di linea attualmente a trazione termica.

Aumento della capacità di una tratta di linea

In questo programma ricadono gli interventi di incremento del numero di binari attualmente presente. Ci si riferisce normalmente a raddoppi di binari (da semplice a doppio binario), ma sono da ricondurre alla casistica in oggetto anche richieste relative alla realizzazione di più di due binari (es. quadruplicamento).

- raddoppio della tratta;
- posa in opera di un terzo binario sulla tratta;
- quadruplicamento della tratta.

European Rail Traffic Management System

In questo programma ricadono gli interventi di implementazione di tecnologia High Density ERTMS.

Sviluppo nuova tratta

In questo programma ricadono gli interventi di realizzazione di una nuova tratta di linea.

Potenziamento in stazione

In questo programma ricadono gli interventi orientati a migliorare l'accessibilità, l'intermodalità, il decoro e l'impiego razionale degli spazi di stazione. Sono da ricondurre a questa classe:

- la realizzazione di nuovi sottopassi o il prolungamento di sottopassi esistenti anche con l'obiettivo di ricucitura urbana e miglioramento generale dell'accessibilità. Il caso di sottopassi che svolgono anche la funzione di ricucitura del tessuto urbano, quali quelli di tipologia ciclo-pedonale o il prolungamento al fine di realizzare un ulteriore ingresso all'impianto, saranno valutati a valle della opportuna sottoscrizione di accordi/convenzioni con gli EELL;
- il rifacimento di piazzali di stazione anche al fine di migliorare l'intermodalità; la valorizzazione delle aree da dedicare all'interscambio modale di proprietà del Gestore sarà valutata a valle di opportuna sottoscrizione di accordi/convenzioni con gli EELL;
- la posa in opera di pensiline e shelter;
- la realizzazione di interventi finalizzati al miglior utilizzo dei percorsi di accessibilità al treno o di abbattimento delle barriere architettoniche;
- altro.....
- L'impianto in questione costituisce la località di servizio più vicina per accedere ad un sito UNESCO;

Nuova stazione

In questo programma ricadono gli interventi di realizzazione di nuove Località di Servizio o delocalizzazione di Località esistenti, normalmente munite di segnali di protezione e partenza, che intervengono nel distanziamento dei treni.

L'impianto in questione costituisce la località di servizio più vicina per accedere ad un sito UNESCO;

Nuova fermata

In questo programma ricadono gli interventi di realizzazione di nuove Località di Servizio che non intervengono nel distanziamento dei treni o delocalizzazione delle stesse.

L'impianto in questione costituisce la località di servizio più vicina per accedere ad un sito UNESCO;

Adeguamento del modulo

In questo programma ricadono gli interventi di incremento della lunghezza dei binari di stazione al fine di incrementare la lunghezza dei treni che possono circolare sulla linea.

Potenziamento strutturale

In questo programma ricadono gli interventi atti alla riclassificazione della linea in relazione al peso assiale massimo ammissibile per i treni circolanti.

Adeguamento sagoma

In questo programma ricadono gli interventi di adeguamento a sagoma di una tratta e conseguente nuova codifica per il traffico combinato.

Potenziamento scali merci

In questo programma ricadono gli interventi di potenziamento degli scali merci o delle stazioni a cui sono allacciati gli impianti industriali.

Rinnovo Informazioni al Pubblico

In questo programma ricadono gli interventi che prevedono l'installazione di nuovi Sistemi di Informazione al Pubblico ovvero potenziamento di sistemi esistenti.

L'impianto in questione costituisce la località di servizio più vicina per accedere ad un sito UNESCO;

Allungamento/ innalzamento marciapiedi

In questo programma ricadono gli interventi di allungamento dei marciapiedi per agevolare la salita /discesa dei passeggeri dai treni già circolanti o/e per far circolare treni più lunghi, nonché gli interventi di innalzamento dei marciapiedi a standard H55 per migliorare l'incarozzamento.

L'impianto in questione costituisce la località di servizio più vicina per accedere ad un sito UNESCO;

Velocizzazioni di linea

In questo programma ricadono gli interventi infrastrutturali e tecnologici sulla linea finalizzati ad incrementarne la velocità di percorrenza.

Servizi per imprese ferroviarie

In questo programma ricadono gli interventi dedicati al potenziamento o alla nuova costruzione dei “servizi extra pacchetto minimo di accesso” per le Imprese Ferroviarie.

Introduzione tornelli

In questo programma ricadono gli interventi per l’introduzione dei tornelli nelle stazioni.

Installazione barriere antirumore

In questo programma ricadono gli interventi per l’installazione delle barriere antirumore per limitare l’inquinamento acustico nelle aree antropizzate prossime alla ferrovia.

Soppressione PL

In questo programma ricadono gli interventi di soppressione dei passaggi a livello e realizzazione di opere sostitutive.

Altro

D. INQUADRAMENTO TERRITORIALE

In questa sezione devono essere indicati la Regione, l'impianto e/o la linea dove si propone l'intervento e descritto il territorio interessato

Lombardia – Poggio Rusco

E. OBIETTIVI COMMERCIALI

In questa sezione riportare la descrizione della necessità da cui scaturisce la richiesta di intervento, specificando nel dettaglio perché si ritiene che l'intervento proposto possa portare dei miglioramenti.

Se possibile, allegare eventuali schemi o planimetrie a supporto della descrizione.

In questa sezione riportare i servizi (numero e tipologia treni) che verrebbero interessati dal progetto di investimento:

F. DESCRIZIONE DELLA PROPOSTA

In questa sezione, riportare nel dettaglio le caratteristiche **tecniche e funzionali del progetto**.

Se possibile, allegare eventuali schemi o planimetrie a supporto della descrizione.

La richiesta è stata già stata presentata negli anni precedenti: Sì No

Si ritiene di fondamentale importanza la predisposizione di appositi binari di stazionamento locomotive vista la moltitudine di imprese ferroviarie operanti nell'ambito dell'impianto.

G. ACCORDI E INTESE

In questa sezione devono essere indicati gli Accordi e le Intese che prevedono l'intervento, con l'indicazione dell'eventuale disponibilità di soggetti diversi da RFI a finanziare il progetto, nonché eventuali strumenti di pianificazione e programmazione territoriale (PUC, PRIT, PUMS, etc.).

H. INVESTIMENTI COLLEGATI

In questa sezione devono essere indicati eventuali investimenti, non riferiti al Gestore, collegati.

I. BENEFICI ASSOCIATI ALL'INVESTIMENTO

In questa sezione specificare i principali **benefici commerciali** che si stima di ottenere con l'investimento in oggetto, secondo il seguente elenco:

- Impatto sulla capacità*
- Impatto sulla regolarità/puntualità*
- Incremento della velocità*
- Incremento del livello/qualità dei servizi*
- Impatto sull'intermodalità per servizi passeggeri*
- Efficientamento dei movimenti di manovra***
- Incremento prestazionale*
- Nuovi servizi per le Imprese Ferroviarie*
- Riduzione dei costi*
- Altro* _____

È necessario indicare i benefici attesi e definirne il **dettaglio quantitativo** alla sezione J del presente documento.

J. INFORMAZIONI DI DETTAGLIO

Inquadramento territoriale dell'intervento proposto

Estesa (se intervento diffuso): da a

Località di servizio (se intervento puntuale): Poggio Rusco

Inquadramento dei traffici attuali coinvolti

È da indicare la relazione di traffico ed il numero di treni/giorno di interesse dello stakeholder impattati dall'intervento proposto.

Relazione di traffico = da Suzzara a Brennero

Numero treni giorno = 2 [treni/gg]

Tipologia di traffico = Passeggeri Merci

Nel caso vi siano più relazioni, riportare le informazioni per ognuna di esse.

Relazione di traffico = da a

Numero treni giorno = [treni/gg]

Tipologia di traffico = Passeggeri Merci

Beneficio commerciale associato all'investimento (barrare il beneficio individuato)

Impatto sulla capacità

Incremento numero treni giorno atteso =.....[treni/gg]

Incremento atteso del numero di treni di interesse dello stakeholder conseguente la realizzazione della proposta. Dettagliare nello spazio seguente il modello orario dei nuovi servizi previsti e l'eventuale possibilità di sottoscrivere o aggiornare Accordi quadro con il Gestore dell'Infrastruttura

Descrizione modello di esercizio

Impatto sulla regolarità/puntualità

Relazione di traffico = da a

Incremento di puntualità atteso =.....[min, %]

Indicare l'incremento di puntualità atteso per i servizi di interesse dello stakeholder a seguito della realizzazione della proposta

Dettagliare qualitativamente e quantitativamente il beneficio atteso in termini di incremento di regolarità:

Incremento della velocità

Minuti di recupero sul tempo di percorrenza atteso = [min]

Relazione di traffico = da a

Indicare il recupero atteso in termini di tempo di percorrenza sui servizi di interesse dello stakeholder e se il recupero di percorrenza possa comportare anche la rivisitazione del modello di esercizio, in questo caso indicare come e l'eventuale possibilità di sottoscrivere o aggiornare Accordi Quadro. Specificare eventualmente se la proposta è relativa all'eliminazione di una limitazione di velocità connessa all'attuale categoria di peso assiale della tratta di interesse (es. da cat. D4 L a cat. D4).

Dettagliare nel seguito considerazioni a supporto:

Incremento del livello/qualità dei servizi

*Nel caso di **nuova fermata** o **nuova stazione**, specificare il numero di treni di interesse dello stakeholder per i quali è prevista fermata nei nuovi impianti. [treni/gg], anche ai fini della sottoscrizione o dell'aggiornamneto dell'Accordo Quadro.*

Dettagliare nello spazio seguente il modello orario dei nuovi servizi previsti.

Descrizione modello di esercizio

Per **altri interventi**, descrivere gli impatti sulla qualità del servizio dell'intervento proposto (es. maggiore accessibilità).

Impatto sull'intermodalità per servizi passeggeri

Barrare la casella se la proposta prevede interventi a favore dello scambio modale per servizi passeggeri.

Dettagliare nello spazio seguente l'integrazione dell'intervento proposto con gli altri modi di trasporto esistenti o in programma.

Efficientamento dei movimenti di manovra

Numero treni coinvolti dai movimenti di manovra = 2 [treni/gg]

Numero dei movimenti di manovra = 2 [manovre/gg]

Indicare il numero dei treni di interesse dello stakeholder per l'intervento proposto determina un efficientamento delle manovre.

Barrare una o più delle caselle sottostanti:

- Aumento della flessibilità delle manovre (ampliamento orario di abilitazione)
- Riduzione del numero delle manovre
- Aumento del modulo dei binari di arrivo/partenza e/o di presa/consegna
- Velocizzazione dei tempi di manovra
- Altro:

Dettagliare nel seguito considerazioni a supporto come la quantificazione del miglioramento atteso in termini di tempi o costi di esercizio:

Incremento prestazionale

Indicare se l'intervento proposto impatta sulla categoria di traffico combinato o sulla categoria di peso assiale o sul modulo della linea.

*Nel caso di **nuovo PRG** indicare se è previsto l'adeguamento a modulo 650/750 m.*

Numero treni coinvolti atteso =.....[treni/gg]

Indicare il numero di treni di interesse dello stakeholder che trarrebbero beneficio dall'upgrade prestazionale.

Dettagliare nel seguito considerazioni a supporto e l'eventuale nuovo modello di esercizio:

Nuovi servizi per le Imprese Ferroviarie

Numero treni coinvolti dai nuovi servizi atteso = [treni/gg]

Indicare il numero di treni di interesse dello stakeholder che fruirebbe del nuovo servizio per le IF.

Dettagliare nel seguito il piano di utilizzo di nuove platee di lavaggio, binari di sosta / ricovero ecc.:

Riduzione dei costi di esercizio

Dettagliare nel seguito eventuali considerazioni a supporto anche in termini di volumi interessati e costi unitari:

Riduzione e/o eliminazione di effettuazione di treni "loc isolate" da/per gli impianti di stazionamento loco, con recupero in termini di risorse personale, loco e tracce. Possibilità di aumento della capacità degli scali terminali presenti lungo la rete del GI FER..

K. DOCUMENTAZIONE A SUPPORTO

In questa sezione, riportare l'eventuale presenza di documentazione a supporto della proposta ed una sintesi delle conclusioni rilevanti quali: costi e tempi di realizzazione, grado di maturità della proposta, iter autorizzativo, finanziamenti e fabbisogni, informazioni necessarie per la valutazione economica sociale del progetto.

Si individuano 2 aree ben definite in cui è possibile realizzare gli interventi di realizzazione dei binari tronchi:



L. CONSIDERAZIONI INTEGRATIVE

In questa sezione, riportare ulteriori riflessioni utili all'analisi degli interventi in oggetto.

**Tavolo tecnico di ascolto e di
raccolta delle richieste di
miglioramento, efficientamento e
sviluppo dell'infrastruttura**

***Scheda
Richiesta Intervento n. 4/4***

“Binario per manutenzione carri merci – Verona Quadrante Europa.”

INDICE

INDICE	2
A. ISTRUZIONI PRATICHE	3
MODALITÀ DI TRASMISSIONE	3
TEMPISTICHE DI TRASMISSIONE	3
RICHIESTE DI CHIARIMENTI.....	3
B. ANAGRAFICA	4
C. TIPOLOGIA DI INTERVENTO (BARRARE IL PROGRAMMA INDIVIDUATO)	5
D. INQUADRAMENTO TERRITORIALE	9
E. OBIETTIVI COMMERCIALI	9
F. DESCRIZIONE DELLA PROPOSTA	10
G. ACCORDI E INTESE	10
H. INVESTIMENTI COLLEGATI	10
I. BENEFICI ASSOCIATI ALL'INVESTIMENTO	11
J. INFORMAZIONI DI DETTAGLIO	12
K. DOCUMENTAZIONE A SUPPORTO	19
L. CONSIDERAZIONI INTEGRATIVE	19

A. ISTRUZIONI PRATICHE

Obiettivo della presente scheda è l'individuazione e la raccolta delle esigenze degli Stakeholder previste nell'ambito del "tavolo tecnico di ascolto e di raccolta delle richieste di miglioramenti, efficientamento e sviluppo dell'infrastruttura". L'obiettivo del tavolo tecnico, istituito secondo quanto previsto nella sezione 2.6 del PIR, è quello di creare un confronto continuo con gli Stakeholder al fine di efficientare le scelte nell'avvio degli investimenti.

Le sezioni da compilare obbligatoriamente sono le seguenti: B, C, D, E, F, G, I e J.

Se la proposta riguarda nuove infrastrutture (nuove linee, raddoppi o elettrificazioni di linee esistenti...), si invitano gli Stakeholder a inserire quante più informazioni possibili anche nel capitolo K, riportante gli elementi necessari al Gestore e al MIT per elaborare un'analisi costi/benefici della proposta.

Ogni "scheda richiesta intervento" deve fare riferimento ad una singola proposta di progetto.

Modalità di Trasmissione

La scheda compilata dovrà essere caricata sulla piattaforma online dedicata, **anche in formato word**.

Tempistiche di Trasmissione

La scheda compilata dovrà essere inviata entro il **31 maggio 2023**.

Richieste di Chiarimenti

Eventuali richieste di chiarimenti potranno essere inviate all'indirizzo mail: rfi-dce@pec.rfi.it

B. ANAGRAFICA

Proponente	TX LOGISTIK TRANSALPINE GmbH – SEDE SECONDARIA ITALIANA
Direzione / Ufficio Responsabile	RESPONSABILE ESERCIZIO FERROVIARIO
Nominativo operativo di riferimento	CLAUDIO GALASSO
Riferimenti (e – mail, tel.)	c.galasso@txlogistk.eu +39 366 6175756

C. TIPOLOGIA DI INTERVENTO (BARRARE IL PROGRAMMA INDIVIDUATO)

In questa sezione riportare la tipologia di intervento che viene richiesta:

Eliminazione limitazioni IS

In questo programma ricadono gli interventi finalizzati ad eliminare limitazioni prestazionali di impianto o di linea imputabili alle tecnologie attualmente presenti. Rientrano nella classe in oggetto, ad esempio: l'implementazione del SCMT in luogo del SSC, l'eliminazione degli abbattimenti codice, la banalizzazione della linea, etc.

Upgrade tecnologico di linea

In questo programma ricadono gli interventi sui sistemi di distanziamento, sicurezza e segnalamento riguardanti una tratta di linea, non un singolo impianto.

Upgrade Apparato Centrale

In questo programma ricadono gli interventi di modifica o di sostituzione di Apparati Centrali (ACCM; ACC; ACEI; etc.) in un singolo impianto.

Efficientamento di impianto

In questo programma ricadono gli interventi di modifica al PRG di impianti localizzati su linee a semplice binario con impatto su:

- effettuazione di movimenti contemporanei;
- velocizzazione degli itinerari di arrivo/partenza/transito;
- adeguamento dei marciapiedi a modulo della linea;
- altro.....

Piano Regolatore Generale

In questo programma ricadono gli interventi di modifica al PRG di impianti localizzati su tratte a doppio binario.

- Barrare la casella se il PRG proposto prevede l'adeguamento a modulo 650/750 m.

Elettrificazione

In questo programma ricadono gli interventi di elettrificazione di linea attualmente a trazione termica.

Aumento della capacità di una tratta di linea

In questo programma ricadono gli interventi di incremento del numero di binari attualmente presente. Ci si riferisce normalmente a raddoppi di binari (da semplice a doppio binario), ma sono da ricondurre alla casistica in oggetto anche richieste relative alla realizzazione di più di due binari (es. quadruplicamento).

- raddoppio della tratta;
- posa in opera di un terzo binario sulla tratta;
- quadruplicamento della tratta.

European Rail Traffic Management System

In questo programma ricadono gli interventi di implementazione di tecnologia High Density ERTMS.

Sviluppo nuova tratta

In questo programma ricadono gli interventi di realizzazione di una nuova tratta di linea.

Potenziamento in stazione

In questo programma ricadono gli interventi orientati a migliorare l'accessibilità, l'intermodalità, il decoro e l'impiego razionale degli spazi di stazione. Sono da ricondurre a questa classe:

- la realizzazione di nuovi sottopassi o il prolungamento di sottopassi esistenti anche con l'obiettivo di ricucitura urbana e miglioramento generale dell'accessibilità. Il caso di sottopassi che svolgono anche la funzione di ricucitura del tessuto urbano, quali quelli di tipologia ciclo-pedonale o il prolungamento al fine di realizzare un ulteriore ingresso all'impianto, saranno valutati a valle della opportuna sottoscrizione di accordi/convenzioni con gli EELL;
- il rifacimento di piazzali di stazione anche al fine di migliorare l'intermodalità; la valorizzazione delle aree da dedicare all'interscambio modale di proprietà del Gestore sarà valutata a valle di opportuna sottoscrizione di accordi/convenzioni con gli EELL;
- la posa in opera di pensiline e shelter;
- la realizzazione di interventi finalizzati al miglior utilizzo dei percorsi di accessibilità al treno o di abbattimento delle barriere architettoniche;
- altro.....
- L'impianto in questione costituisce la località di servizio più vicina per accedere ad un sito UNESCO;

Nuova stazione

In questo programma ricadono gli interventi di realizzazione di nuove Località di Servizio o delocalizzazione di Località esistenti, normalmente munite di segnali di protezione e partenza, che intervengono nel distanziamento dei treni.

L'impianto in questione costituisce la località di servizio più vicina per accedere ad un sito UNESCO;

Nuova fermata

In questo programma ricadono gli interventi di realizzazione di nuove Località di Servizio che non intervengono nel distanziamento dei treni o delocalizzazione delle stesse.

L'impianto in questione costituisce la località di servizio più vicina per accedere ad un sito UNESCO;

Adeguamento del modulo

In questo programma ricadono gli interventi di incremento della lunghezza dei binari di stazione al fine di incrementare la lunghezza dei treni che possono circolare sulla linea.

Potenziamento strutturale

In questo programma ricadono gli interventi atti alla riclassificazione della linea in relazione al peso assiale massimo ammissibile per i treni circolanti.

Adeguamento sagoma

In questo programma ricadono gli interventi di adeguamento a sagoma di una tratta e conseguente nuova codifica per il traffico combinato.

Potenziamento scali merci

In questo programma ricadono gli interventi di potenziamento degli scali merci o delle stazioni a cui sono allacciati gli impianti industriali.

Rinnovo Informazioni al Pubblico

In questo programma ricadono gli interventi che prevedono l'installazione di nuovi Sistemi di Informazione al Pubblico ovvero potenziamento di sistemi esistenti.

L'impianto in questione costituisce la località di servizio più vicina per accedere ad un sito UNESCO;

Allungamento/ innalzamento marciapiedi

In questo programma ricadono gli interventi di allungamento dei marciapiedi per agevolare la salita /discesa dei passeggeri dai treni già circolanti o/e per far circolare treni più lunghi, nonché gli interventi di innalzamento dei marciapiedi a standard H55 per migliorare l'incarozzamento.

L'impianto in questione costituisce la località di servizio più vicina per accedere ad un sito UNESCO;

Velocizzazioni di linea

In questo programma ricadono gli interventi infrastrutturali e tecnologici sulla linea finalizzati ad incrementarne la velocità di percorrenza.

Servizi per imprese ferroviarie

In questo programma ricadono gli interventi dedicati al potenziamento o alla nuova costruzione dei “servizi extra pacchetto minimo di accesso” per le Imprese Ferroviarie.

Introduzione tornelli

In questo programma ricadono gli interventi per l’introduzione dei tornelli nelle stazioni.

Installazione barriere antirumore

In questo programma ricadono gli interventi per l’installazione delle barriere antirumore per limitare l’inquinamento acustico nelle aree antropizzate prossime alla ferrovia.

Soppressione PL

In questo programma ricadono gli interventi di soppressione dei passaggi a livello e realizzazione di opere sostitutive.

Altro

D. INQUADRAMENTO TERRITORIALE

In questa sezione devono essere indicati la Regione, l'impianto e/o la linea dove si propone l'intervento e descritto il territorio interessato

Veneto – Verona Quadrante Europa

E. OBIETTIVI COMMERCIALI

In questa sezione riportare la descrizione della necessità da cui scaturisce la richiesta di intervento, specificando nel dettaglio perché si ritiene che l'intervento proposto possa portare dei miglioramenti.

Se possibile, allegare eventuali schemi o planimetrie a supporto della descrizione.

A Verona Quadrante Europa arrivano e partono composizioni bloccate di carri merci (mute) i quali necessitano, per le loro complessità tecniche e per l'elevata percorrenza a cui sono sottoposti, di un elevato fabbisogno manutentivo. La maggior parte degli interventi necessari sono manutenzioni preventive o correttive leggere che non richiedono particolari attrezzature. Ad esempio: la lubrificazione di organi soggetti a ingrassaggio e la sostituzione delle suole freno usurate. Queste operazioni sono potenzialmente eseguibili a muta completa con l'impiego di un'officina mobile laddove le caratteristiche d'impianto lo consentano: presenza di un binario di manutenzione di lunghezza pari ad almeno 550 metri, avente idonee condizioni di sicurezza e possibilità di accesso laterale al binario tramite un percorso carrabile. L'assenza di un binario con queste caratteristiche obbliga l'impresa ferroviaria a richiedere numerose operazioni di manovra per rimuovere dalla composizione i singoli carri che richiedono interventi manutentivi per inviarli successivamente in un'officina. Prima del carico dei treni in partenza si rendono inoltre necessarie manovre aggiuntive per sostituire nelle mute i carri guasti con carri di scorta.

In questa sezione riportare i servizi (numero e tipologia treni) che verrebbero interessati dal progetto di investimento:

Sono interessate 2 manutenzioni a settimana di mute complete di carri merci. Ogni intervento manutentivo è da eseguire durante le ore diurne per una durata di circa 8 ore ciascuna.

F. DESCRIZIONE DELLA PROPOSTA

In questa sezione, riportare nel dettaglio le caratteristiche **tecniche e funzionali del progetto**.

Se possibile, allegare eventuali schemi o planimetrie a supporto della descrizione.

La richiesta è stata già stata presentata negli anni precedenti: Sì No

Realizzazione di una recinzione per delimitare l'area di lavoro della squadra di manutenzione operante sul binario FS24. È necessario un accesso carrabile da almeno un lato del binario per la movimentazione del materiale di consumo per la manutenzione dei carri. Istituzione di una procedura tra imprese ferroviarie e gestore infrastruttura per richiedere la disponibilità del binario FS24 per l'attività manutentiva e inibire l'accesso a qualunque attività di manovra durante il periodo di lavorazione sui carri.

G. ACCORDI E INTESE

In questa sezione devono essere indicati gli Accordi e le Intese che prevedono l'intervento, con l'indicazione dell'eventuale disponibilità di soggetti diversi da RFI a finanziare il progetto, nonché eventuali strumenti di pianificazione e programmazione territoriale (PUC, PRIT, PUMS, etc.).

H. INVESTIMENTI COLLEGATI

In questa sezione devono essere indicati eventuali investimenti, non riferiti al Gestore, collegati.

I. BENEFICI ASSOCIATI ALL'INVESTIMENTO

In questa sezione specificare i principali **benefici commerciali** che si stima di ottenere con l'investimento in oggetto, secondo il seguente elenco:

- Impatto sulla capacità*
- Impatto sulla regolarità/puntualità*
- Incremento della velocità*
- Incremento del livello/qualità dei servizi*
- Impatto sull'intermodalità per servizi passeggeri*
- Efficientamento dei movimenti di manovra*
- Incremento prestazionale*
- Nuovi servizi per le Imprese Ferroviarie*
- Riduzione dei costi*
- Altro* _____

È necessario indicare i benefici attesi e definirne il **dettaglio quantitativo** alla sezione J del presente documento.

J. INFORMAZIONI DI DETTAGLIO

Inquadramento territoriale dell'intervento proposto

Estesa (se intervento diffuso): da a

Località di servizio (se intervento puntuale): Verona Quadrante Europa

Inquadramento dei traffici attuali coinvolti

È da indicare la relazione di traffico ed il numero di treni/giorno di interesse dello stakeholder impattati dall'intervento proposto.

Relazione di traffico = treni merci in partenza da Verona Quadrante Europa

Numero treni giorno = 1 [treni/gg]

Tipologia di traffico = Passeggeri Merci

Nel caso vi siano più relazioni, riportare le informazioni per ognuna di esse.

Relazione di traffico = da a

Numero treni giorno =[treni/gg]

Tipologia di traffico = Passeggeri Merci

Beneficio commerciale associato all'investimento (barrare il beneficio individuato)

Impatto sulla capacità

Incremento numero treni giorno atteso = [treni/gg]

Incremento atteso del numero di treni di interesse dello stakeholder conseguente la realizzazione della proposta. Dettagliare nello spazio seguente il modello orario dei nuovi servizi previsti e l'eventuale possibilità di sottoscrivere o aggiornare Accordi quadro con il Gestore dell'Infrastruttura

Descrizione modello di esercizio

Diminuzione delle richieste di manovra a carro singolo per rimuovere dalle mute i carri in traffico guasti che richiedono attività di manutenzione leggera. Minore impegno dell'impianto in operazioni di manovra: riduzione di 5 manovre al giorno.

Impatto sulla regolarità/puntualità

Relazione di traffico =

Incremento di puntualità atteso = [min, %]

Indicare l'incremento di puntualità atteso per i servizi di interesse dello stakeholder a seguito della realizzazione della proposta

Dettagliare qualitativamente e quantitativamente il beneficio atteso in termini di incremento di regolarità:

Incremento della velocità

Minuti di recupero sul tempo di percorrenza atteso = [min]

Relazione di traffico = da a

Indicare il recupero atteso in termini di tempo di percorrenza sui servizi di interesse dello stakeholder e se il recupero di percorrenza possa comportare anche la rivisitazione del modello di esercizio, in questo caso indicare come e l'eventuale possibilità di sottoscrivere o aggiornare Accordi Quadro. Specificare eventualmente se la proposta è relativa all'eliminazione di una limitazione di velocità connessa all'attuale categoria di peso assiale della tratta di interesse (es. da cat. D4 L a cat. D4).

Dettagliare nel seguito considerazioni a supporto:

Incremento del livello/qualità dei servizi

*Nel caso di **nuova fermata** o **nuova stazione**, specificare il numero di treni di interesse dello stakeholder per i quali è prevista fermata nei nuovi impianti. [treni/gg], anche ai fini della sottoscrizione o dell'aggiornamento dell'Accordo Quadro.*

Dettagliare nello spazio seguente il modello orario dei nuovi servizi previsti.

Descrizione modello di esercizio

L'effettuazione di manutenzione preventiva a muta completa riduce la probabilità di dover scartare carri atto partenza in sede di verifica tecnica del treno per inidoneità alla circolazione. Questo comporta una maggior puntualità media dei treni in partenza, minor intasamento dell'impianto per necessità urgenti di manovre non programmate e maggiore efficienza nella regolazione della circolazione.

Per **altri interventi**, descrivere gli impatti sulla qualità del servizio dell'intervento proposto (es. maggiore accessibilità).

Impatto sull'intermodalità per servizi passeggeri

Barrare la casella se la proposta prevede interventi a favore dello scambio modale per servizi passeggeri.

Dettagliare nello spazio seguente l'integrazione dell'intervento proposto con gli altri modi di trasporto esistenti o in programma.

Efficientamento dei movimenti di manovra

Numero treni coinvolti dai movimenti di manovra =.....3.....[treni/gg]

Numero dei movimenti di manovra =.....5.....[manovre/gg]

Indicare il numero dei treni di interesse dello stakeholder per l'intervento proposto determina un efficientamento delle manovre.

Barrare una o più delle caselle sottostanti:

- Aumento della flessibilità delle manovre (ampliamento orario di abilitazione)
- Riduzione del numero delle manovre
- Aumento del modulo dei binari di arrivo/partenza e/o di presa/consegna
- Velocizzazione dei tempi di manovra
- Altro:

Dettagliare nel seguito considerazioni a supporto come la quantificazione del miglioramento atteso in termini di tempi o costi di esercizio:

Avere un binario disponibile dove effettuare manutenzione preventiva a muta completa consente di ridurre il numero di manovre a carro singolo per inviare i veicoli guasti in officina.

Incremento prestazionale

Indicare se l'intervento proposto impatta sulla categoria di traffico combinato o sulla categoria di peso assiale o sul modulo della linea.

*Nel caso di **nuovo PRG** indicare se è previsto l'adeguamento a modulo 650/750 m.*

Numero treni coinvolti atteso =.....[treni/gg]

Indicare il numero di treni di interesse dello stakeholder che trarrebbero beneficio dall'upgrade prestazionale.

Dettagliare nel seguito considerazioni a supporto e l'eventuale nuovo modello di esercizio:

Nuovi servizi per le Imprese Ferroviarie

Numero treni coinvolti dai nuovi servizi atteso = [treni/gg]

Indicare il numero di treni di interesse dello stakeholder che fruirebbe del nuovo servizio per le IF.

Dettagliare nel seguito il piano di utilizzo di nuove platee di lavaggio, binari di sosta / ricovero ecc.:

Riduzione dei costi di esercizio

Dettagliare nel seguito eventuali considerazioni a supporto anche in termini di volumi interessati e costi unitari:

La riduzione delle manovre a carro singolo comporta un minor costo di fornitura di manovra.

Riduzione stimata dei costi di manovra: 550 €/settimana.

K. DOCUMENTAZIONE A SUPPORTO

In questa sezione, riportare l'eventuale presenza di documentazione a supporto della proposta ed una sintesi delle conclusioni rilevanti quali: costi e tempi di realizzazione, grado di maturità della proposta, iter autorizzativo, finanziamenti e fabbisogni, informazioni necessarie per la valutazione economica sociale del progetto.



L. CONSIDERAZIONI INTEGRATIVE

In questa sezione, riportare ulteriori riflessioni utili all'analisi degli interventi in oggetto.
